

DELTA PLUS GROUP dichiara che si tratta di un prodotto conforme alle seguenti normative:

Il produttore dichiara	DELTA PLUS GROUP	
Codice - Nome del prodotto	VE702PESD - VE702PESD	
Denominazione del prodotto	Guanto in maglia spalmato - Poliestere - PU - Finezza : 13	
Identificazione / Tracciabilità	Ogni prodotto riporta un numero di lotto. Per ulteriori informazioni vogliate contattarci. Grazie al numero di lotto sarà possibile assicurare la tracciabilità del DPI.	

Questa dichiarazione di conformità viene emessa sotto la sola responsabilità del fabbricante. DELTA PLUS GROUP

Il prodotto, oggetto della presente dichiarazione e sopra identificato, è conforme alla/e legislazione/i di armonizzazione dell'UE e alle seguenti norme armonizzate:



**EN ISO 21420:2020**

**EN16350:2014**

**EN388:2016+A1:2018**

Categoria II: DPI per rischi che non sono né rischi minimi (Categoria I), né rischi che possono avere delle conseguenze molto gravi (Categoria III) come la morte o dei danni irreversibili per la salute (annesso I, Regolamento (UE) 2016/425).

Organismo Notificato che effettua il Esame Tipo UE (modulo B) e che emette il Certificato d'Esame Tipo UE:	0624 - CENTRO TESSILE COTONIERO E ABB S.P.A. CENTROCOT - PIAZZA S. ANNA, 2 - 21052 - BUSTO ARSIZIO - ITALIA
Certificato d'Esame Tipo UE	CE 0084200351 00 01

# DICHIARAZIONE DI CONFORMITÀ UE

Apt, il 27/06/2025

Firmato da e per conto di DELTA PLUS GROUP:

David GUIHO  
Marketing Director



## Allegati

Riferimento	EAN13	Colore	Size
VE702PESD06	3295249249939	Grigio	06
VE702PESD07	3295249250041	Grigio	07
VE702PESD08	3295249250058	Grigio	08
VE702PESD09	3295249250065	Grigio	09
VE702PESD10	3295249250072	Grigio	10
VE702PESD11	3295249250089	Grigio	11



## VE702PESD

## VE702PESD

**FR**
**GANTS DE PROTECTION.- VE702PESD:** GANT ANTISTATIQUE TRICOT POLYESTER/CARBONE - PAUME ENDUITE PU
**Instructions d'emploi:** Gant de protection pour manutention dans un environnement comprenant ou susceptible de comprendre des zones inflammables ou explosives afin de réduire le plus possible les risques d’explosion, sans danger de risques chimiques, microbiologiques, électriques ou thermiques. Vérifier que les dispositifs ont la taille appropriée. (voir tableau):
Veillez à être complètement équipé, gants, vêtements et article chauffant permettant l'évacuation des charges électrostatiques par exemple.
•PERFORMANCES: Les niveaux de performance et le pictogramme associé sont marqués sur chaque gant.
Propriété mécanique : Les niveaux sont obtenus sur la paume des gants neufs. (pour la norme EN388).
•Ils vont du moins performant (niveau 1 ou A) au plus performant (niveaux 4 ou 5 ou 6 ou F selon norme).
0 indique que le gant a un niveau de performance plus faible que le minimum pour le danger individuel donné.
X : indique que le gant n'a pas été soumis à l'essai ou que la méthode d'essai ne semble pas convenir du fait de la conception des gants ou du matériau.
Plus la performance est élevée plus la capacité du gant est grande à résister au risque associé.
Les niveaux de performance sont basés sur les résultats d'essais en laboratoire, lesquels ne reflètent pas nécessairement les conditions réelles du lieu de travail, de par l'influence de divers autres facteurs, tels que la température, l'usure, la dégradation, etc...
**Limites d'utilisation:** Ne pas utiliser hors de son domaine d'utilisation défini dans les instructions d'emploi ci-dessus.
Les gants présentant une résistance à la déchirure (niveau ≥ 1) ne doivent pas être utilisés lorsqu'il y a risque de happement par des machines en mouvement.
Ces gants ne contiennent pas de substance connue comme étant cancérogène, ni toxique.
Le contact avec la peau peut causer des réactions allergiques à des personnes sensibles (latex naturel, dans les poignets bord côtes de certains gants), dans ce cas stopper l'utilisation et consulter un médecin.
Veillez à l'intégrité de vos gants avant et pendant l'utilisation, les remplacer si nécessaire.
Si le niveau de coupeure TDM est indiqué (de A à F), il fait référence en terme de résistance à la coupure.
Avertissement : Une personne portant des gants de protection dissipant l'électricité statique doit être correctement reliée à la terre.
La résistance entre la personne et la terre doit être inférieure à 10<sup>8</sup> ohm, via le port par exemple d'article chauffant et de vêtements adéquats.
On ne doit pas ajuster ou enlever des gants de protection dissipant l'électricité statique en étant dans une atmosphère inflammable ou explosible ou en manipulant des substances inflammables ou explosives.
Les propriétés des gants de protection dissipant l'électricité statique peuvent être altérées par le vieillissement, l'usure, la contamination avec diverses substances.
Ces gants de protection à dissipation électrostatique ne doivent pas être utilisés dans des atmosphères enrichies en oxygène sans accord préalable de l'ingénieur responsable de la sécurité.
**Instructions stockage/nettoyage:** Stocker au frais et au sec à l'abri du gel et de la lumière dans leurs emballages d'origine.
Période d'obsolescence : Les produits revêtus de latex ou de nitrile peuvent être stockés 5 ans à partir de la date de fabrication indiquée sur le produit, ou 10 ans pour tout autre matériau.
Aucun entretien particulier n'est préconisé pour ces types de gants.
**EN**
**PROTECTIVE GLOVES.- VE702PESD:** ANTISTATIC CARBON/POLYESTER KNITTED GLOVE - PU-COATING PALM
**Use instructions:** Protective gloves that must be worn in areas where flammable or explosive areas exist or might be present in order to minimize explosion risks, without chemical, micro-organism, electrical or thermal risks.
Check that devices are of suitable sizes. (see table):
Ensure that you are fully equipped: gloves, clothing and footwear permitting electrostatic discharge, for example.
•PERFORMANCES: Performance levels and pictogram associated are marked on each glove.
Mechanical properties : The levels are obtained on the palm of the new glove. (for standard EN388).
•They are ordered from the least effective (level 1 or A) to the most effective (from 4 or 5 or 6 or F depending on the standard).
0 indicates that the glove falls below the minimum performance level for the given individual hazard.
X indicates that the glove has not been tested or the test method is not suitable for the glove design or material.
The higher the performance, the greater, the ability of the glove to withstand the associated risk.
Performance levels are based on the results of laboratory tests, which do not necessarily reflect real conditions in the workplace, due to the influence of the other various factors such as the temperature, the wear, the deterioration ...
**Usage limits:** Do not use out of the scope of use defined in the instructions above.
Gloves with tear resistance (level ≥ 1) must not be used when there is a risk of catching in moving machines.
These gloves do not contain any substances known to be carcinogenic or toxic.
Contact with the skin may cause allergic reactions in sensitive persons (natural latex, in the cuff wrists of some gloves).
In the event of a reaction, cease use and consult a doctor.
Ensure your gloves are intact before and during use and replace if necessary.
If the TDM cut-off level is indicated (from A to F), it is the reference in terms of cut-off resistance.
Warning: the person wearing the electrostatic dissipative protective gloves shall be properly earthed.
The resistance between the person and the earth shall be less than 10<sup>8</sup> ohm e.g by wearing adequate footwear and garment.
Electrostatic dissipative protective gloves shall not be adjusted or removed whilst in inflammable or explosive atmospheres or while handling flammable or explosive substances;
The electrostatic properties of the protective gloves might be adversely affected by ageing, wear, contamination and damage.
These electrostatic dissipation protective gloves must not be used in oxygen-rich atmospheres without the prior agreement of the engineer responsible for safety.
**Storage/Cleaning instructions:** Store in a cool, dry place away from frost and light in their original packaging.
Obsolescence period : Latex or nitrile coated products may be stored for 5 years from manufacturing date written on the product, or for 10 years for any other material.
No special maintenance is recommended for these types of gloves.
**ES**
**GUANTES DE PROTECCIÓN.- VE702PESD:** GUANTE ANTIESTÁTICO POLIÉSTER/CARBONO - PALMA IMPREGNADA DE PU
**Instrucciones de uso:** Guantes de protección para uso en zonas que incluyan o puedan incluir zonas inflamables o explosivas a fin de reducir el riesgo de explosión dentro de lo posible, sin riesgos químicos, microbiológicos, eléctricos o térmicos.
Verificar que el dispositivo tenga el tallo apropiado. (ver tabla):
Asegúrese de estar totalmente equipado, por ejemplo, con guantes, ropa y calzado que permitan la descarga electrostática.
•RENDIMIENTOS: Los niveles de desempeño y el pictograma asociado están marcados en cada guante.
Propiedades mecánicas : Los niveles se obtienen de la palma del guante nuevo. (para la norma EN388).
•Van desde el de menor desempeño (nivel 1 o A) al de mayor desempeño (nivel 4 o 5 o 6 o F según la norma).
0 indica que el guante tiene un nivel de rendimiento más débil que el mínimo para el peligro individual dado.
X : indica que el guante no ha sido sometido a la prueba o que el método de prueba no parece conveniente tomando en cuenta la concepción de los guantes o el material.
Mientras más alto el rendimiento, mayor la capacidad del guante para resistir al riesgo asociado.
Los niveles de rendimiento se basan en los resultados de pruebas de laboratorio, las cuales no reflejan necesariamente las condiciones reales del lugar de trabajo, en cuanto a la influencia de diversos otros factores, como la temperatura, la abrasión, la degradación, etc...
**Limites de aplicación:** No utilizar fuera del alcance de uso definido en las instrucciones de empleo precedentes.
Los guantes con resistencia al desgaste (nivel ≥ 1) no deben utilizarse cuando haya riesgo de enredo por la maquinaria en movimiento.
Estos guantes no contienen ninguna sustancia cancerígena o tóxica conocida.
El contacto con la piel puede provocar reacciones alérgicas a las personas sensibles (látex natural, en los puños elásticos de ciertos guantes); en tal caso, detenga el uso y consulte a un médico.
Cuide la integridad de sus guantes antes y durante el uso; reemplácelos si es necesario.
Si el nivel de corte TDM está indicado (de A a F) hace referencia en términos de resistencia al corte.
Aviso : La persona que lleve guantes de protección que disipen la electricidad estática debe disponer de un sistema de puesta a tierra.
La resistencia entre la persona y la tierra debe ser inferior a 10<sup>8</sup> ohmios, por ejemplo llevando calzado y vestimenta adecuados.
Los guantes de protección que disipan la electricidad estática no deben ajustarse o quitarse en una atmósfera inflamable o potencialmente explosiva o al manipular sustancias inflamables o explosivas.
Las propiedades de los guantes de protección que disipan la electricidad estática pueden alterarse por la degradación, el desgaste o la contaminación con distintas sustancias.
Estos guantes de protección con disipación electrostática no se deben utilizar en atmósferas ricas en oxígeno sin el acuerdo previo del ingeniero responsable de la seguridad.
**Instrucciones de almacenamiento/limpieza:** Almacenar en ambiente fresco y seco protegido del hielo y la luz en sus embalajes originales.
Periodo de obsolescencia : Los productos revestido de látex o de nitrilo se pueden almacenar 5 años a partir de la fecha de fabricación indicada en el producto, o 10 años para otro tipo de materiales.
No se recomienda ningún mantenimiento en particular para este tipo de guantes.
**IT**
**GUANTI DI PROTEZIONE.- VE702PESD:** GUANTO ANTISTATICO IN MAGLIA DI POLIESTERE/CARBONIO - PALMO SPALMATURA PU
**Istruzioni d'uso:** Guanti di protezione per manutentione in un ambiente che prevede o include aree infiammabili o esplosive per ridurre il più possibile i rischi di esplosione, senza pericolo di rischi chimici, microbiologici, elettrici o termici.
Verificare che i dispositivi siano della dimensione corretta. (vedere tabella):
Assicurati di essere completamente attrezzato, guanti, abbigliamento e calzature che consentano l'evacuazione delle cariche elettrostatiche, ad esempio.
•PRESTAZIONI : I livelli di prestazioni e il pictogramma associato sono presenti su ogni guanto.
Proprietà meccanica : I livelli sono ottenuti sul palmo di quanti nuovi. (Conformemente alla norma EN388).
•Vanno dal meno performante (livello 1 o A) al più performante (livello 4 o 5 o 6 o F a seconda della norma).
0 indica che il guanto ha un livello di prestazione più scarso del minimo per il rischio individuale considerato.
X : indica che il guanto non è stato testato o che il tipo di test non è applicabile ai guanti o ai materiali.
Più la prestazione è elevata, maggiore è la capacità del guanto di resistere al rischio associato.
I livelli di prestazione sono basati sui risultati delle prove in laboratorio, le quali non riflettono necessariamente le condizioni reali di un ambiente di lavoro, anche per l'influenza di svariati altri fattori, come la temperatura, l'abrasione, la degradazione, ecc.
**Restrizioni d'uso:** Non utilizzare al di fuori dell'ambito di utilizzo definito nelle istruzioni di impiego allegate in seguito.
I guanti resistenti alla lacerazione (livello ≥ 1) non devono essere utilizzati quando c'è rischio d'impigliamento da macchinari in movimento.
Questi guanti non contengono sostanze cancerogene, né tossiche.
Il contatto con la pelle può causare reazioni allergiche a persone sensibili (lattice naturale, nei polsini bordo a coste di alcuni guanti), in questo caso interrompere l'utilizzo e consultare il medico.
Curare l'integrità dei propri guanti prima e durante l'utilizzo, sostituirli se necessario.
Se fosse indicato il livello di taglio TDM (da A a F), fa riferimento al taglio in termini di resistenza.
Avvertenza : Una persona che indossa guanti di protezione che dissipano energia statica deve essere correttamente collegata alla messa a terra.
La resistenza tra la persona e la terra deve essere inferiore a 10<sup>8</sup> ohm indossando un paio di calzature o capi di abbigliamento adatti.
Non è possibile adattare o rimuovere i guanti di protezione che dissipano energia statica in presenza di un'atmosfera infiammabile o esplosiva o manipolando sostanze infiammabili o esplosive.
Le proprietà dei guanti di protezione che dissipano l'energia statica potrebbe modificarsi con l'invecchiamento, l'usura o la contaminazione del prodotto con sostanze diverse.
Questi guanti di protezione a dissipazione elettrostatica non devono essere utilizzati in atmosfere arricchite di ossigeno senza il previo consenso dell'ingegnere responsabile della sicurezza.
**Istruzioni di stoccaggio/pulizia:** Mantenere in ambiente fresco e secco al riparo dal gelo e dalla luce nella propria confezione d'origine.
Periodo di obsolescenza: I prodotti rivestiti in lattice o di nitrile possono essere stoccati per 5 anni a partire dalla data di produzione indicata sul prodotto o 10 anni per qualsiasi materiale.
Non è previsto alcun tipo di manutenzione particolare per questi tipi di guanti.
**PT**
**LUVAS DE PROTEÇÃO.- VE702PESD:** LUVA DE MALHA ANTI-ESTÁTICA POLIÉSTER/CARBONO - PALMA REVESTIDO PU
**Instruções de uso:** Luvas de proteção para manutenção num ambiente com ou que possa vir a ter áreas inflamáveis ou explosivas para reduzir ao mínimo o risco de explosão, sem perigo de riscos químicos, microbiológicos, elétricos ou térmicos.
Verificar se a altura dos dispositivos é adequada. (Ver tabela):
Certifique-se de que está totalmente equipado: luvas, vestuário e calçado com capacidade de eliminação das cargas eletrostáticas, por exemplo.
•DESEMPENHOS: Os níveis de desempenho e o pictograma associado encontram-se marcados em cada luva.
Propriedade mecânica : Os níveis são obtidos na palma das luvas novas. (para a norma EN388).
•São classificados do menos eficiente (nível 1 ou A) ao mais eficiente (níveis 4 ou 5 ou 6 ou F, consoante a norma).
Zero (0) indica que a luva tem um nível de eficiência mais baixo que o mínimo para o perigo individual apresentado.
X: Indica que a luva não foi submetida ao ensaio ou que o método de ensaio não é conveniente devido a concepção das luvas ou do material.
Quanto maior o desempenho, maior a capacidade da luva em resistir ao risco associado.
Os níveis de desempenho baseiam-se em resultados de testes em laboratório, os quais não refletem necessariamente as condições reais do local de trabalho, sujeitas à influência de diversos fatores, como a temperatura, a abrasão e a degradação, etc.
**Limitação de uso:** Não utilizar para além do âmbito de utilização definido nas instruções acima.
As luvas que apresentam uma resistência ao rasgo (nível ≥ 1) não devem ser utilizadas quando existe risco de se ficar preso em máquinas em movimento.
Estas luvas são isentas de substâncias conhecidas como cancerígenas, ou tóxicas.
Em alguns indivíduos que apresentem hipersensibilidade, (o contato com o couro bovino poderá provocar reações alérgicas, neste caso suspenda) o uso e procure imediatamente um médico ou responsável pela área de Saúde e Segurança do Trabalho.
Verifique a integridade das luvas antes e durante o uso e substitua quando necessário.
Se for indicado o nível de corte TDM (de A a F), refere-se em termos de resistência ao corte.
Aviso: Uma pessoa que use luvas de proteção que dissipam a electricidade estática deve estar devidamente ligada à terra.
A resistência entre a pessoa e a terra deve ser inferior a 10<sup>8</sup> ohm, através do uso, por exemplo, de artigos de calçado e vestuário adequados.
Não se deve ajustar ou retirar luvas de proteção que dissipam a electricidade estática estando numa atmosfera inflamável ou explosivo ou ao manipular substâncias inflamáveis ou explosivos.
As propriedades das luvas de proteção que dissipam a electricidade estática podem ser alteradas pelo envelhecimento, desgaste, contaminação com diversas substâncias.
Estas luvas de proteção com dissipação electrostática não devem ser utilizadas em atmosferas enriquecidas em oxigénio sem o acordo prévio do engenheiro responsável pela segurança.
**Armazenamento/manutenção e limpeza:** Armazenar em local seco, ao abrigo de baixas temperaturas ventilado e ao abrigo de luz em seus embalagens de origem.
Periodo de utilização: Os produtos revestidos de látex ou nitrilo podem ser armazenados durante 5 anos a partir da data de fabrico indicada no produto, ou 10 anos para qualquer outro material.
Não há manutenção para este produto.
**NL**
**VEILIGHEIDSHANDSCHOENEN.- VE702PESD:** ANTISTATISCHE GEBREIDE HANDSCHOEN VAN POLYESTER/CARBON - PU-COATING OP PALM
**Gebruiksaanwijzing:** Beschermende handschoenen dienen gedragen te worden in omgevngen waar ontvorbare of explosievevaarlijke zones bestaan of aanwezig kunnen zijn zodat het ontploffingsrisico tot een minimum beperkt wordt zonder chemische, microbiologische, elektrische of thermische risico’s.
Controleer dat de uitrusting de juiste maat heeft. (zie tabel):
Zorg ervoor dat u volledig beschermd bent met handschoenen, kleding en schoeisel dat bijvoorbeeld de elektrostatiche lading kan afvoeren.
•Kwaliteit: De prestatie niveaus en de bijbehorende pictogram staan op elke handschoen aangegeven.
Mechanische eigenschappen : De niveaus worden behaald op de palm van de nieuwe handschoenen. (voor de norm EN388).
•Dit gaat van minst sterk (niveau 1 of A) naar sterkst (niveau 4 of 5 of 6 of F afhankelijk van de norm).
0 geeft aan dat de handschoen een lager kwaliteitsniveau heeft dan het minimaal vereiste voor het individueel gegeven risico.
X: geeft aan dat de handschoenen niet zijn getest of dat de testmethode niet lijkt te voldoen gezien het ontwerp of de handschoenen.
Hoe hoger de kwaliteit, hoe beter de handschoenen bestand zijn tegen het desbetreffende risico.
De prestatie niveaus zijn gebaseerd op de testresultaten in het laboratorium, die niet altijd met de werkelijke condities van de werkplek overeenkomen door de invloed van veel andere factoren zoals temperatuur, schuren en beschadigen etc...
**Gebruiksbeperkingen:** Niet gebruiken voor andere doeleinden dat aangegeven is in de onderstaande handleiding.
Handschoenen met een scheurweerstand (niveau ≥ 1) mogen niet gebruikt worden als een klemriscico bestaat door roterende machines.
Deze handschoenen bevatten geen substanties die bekend staan als kankerverwekkend of giftig.
Huidcontact kan allergische reacties veroorzaken bij mensen die daarvoor gevoelig zijn (natuurlijk latex, polsboorden van bepaalde handschoenen).
In dit geval niet langer gebruiken en een arts raadplegen.
Controleer uw handschoenen voor en tijdens het gebruik op gebreken en vervang indien nodig.
Indien het srijnisiconiveau TDM aangegeven is (van A tot F), wordt hiermee het prestatie niveau van de snijweerstand bedoeld.
Waarschuwing: Een persoon die beschermende handschoenen draagt die statische elektriciteit verdrijven, moet correct met de aarde in contact staan.
De weerstand tussen de persoon en de ondergrond moet kleiner zijn dan 10<sup>8</sup> ohm, bijvoorbeeld door geschikte schoenen en kleding te dragen.
Men moet beschermende handschoenen die statische elektriciteit verdrijven niet verstellen of uittrekken als men zich in een ontvlambare atmosfeer of een atmosfeer met ontploffingsgevaar bevindt of als men ontvlambare substanties of substanties die kunnen ontploffen gebruikt.
De eigenschappen van de beschermende handschoenen die statische elektriciteit verdrijven kunnen worden aangetast door veroudering, slijtage of vervuiling met verschillende substanties.
Deze handschoenen beschermen tegen elektrostatiche dissipatie maar mogen niet gebruikt worden in zuurstofrijke omgevingen zonder voorafgaande toestemming van de ingenieur verantwoordelijk voor de veiligheid.
**Instructies voor het opslaan/reinigen:** Opslaan op een koel, droge plaats, voorstrijk en tegen licht beschermd en in de oorspronkelijke verpakking.
Vervanging: Producten bedekt met latex of nitril kunnen 5 jaar bewaard worden vanaf de vervaardigungsdatum die vermeld staat op het product, of 10 jaar voor elk ander materiaal.
Geen enkel bijzondere onderhoud is vereist voor dit type handschoenen.
**DE**
**SCHUTZHANDSCHUHE.- VE702PESD:** ANTISTATISCHER POLYESTER/CARBON FEINSTRICKHANDSCHUH - PU-BESCHICHTETE HANDFLÄCHE
**Einsatzbereich:** Schutzhandschuhe zum Gebrauch in einem Umfeld mit (eventuellen) zündfähigen oder explosionsfähigen Bereichen zur maximalen Eindämmung von Explosionsgefahren, bieten jedoch keinen Schutz gegen chemische, mikrobiologische, elektrische oder thermische Risiken.
Achten Sie darauf, dass die Anzüge in der Größe passen. (siehe Tabelle):
Vergewissern Sie sich, dass Sie vollständig ausgerüstet sind: Handschuhe, Kleidung und Schuhwerk, die eine elektrostatische Entladung ermöglichen, zum Beispiel.
•SCHUTZ: Jeder Handschuh ist mit den Leistungsanforderungen sowie dem ihnen entsprechenden Piktogramm gekennzeichnet.
Mechanische Eigenschaften : Die Einstufungen werden in Bezug auf die Handschuhinnenfläche neuer Produkte vergeben. (für die Norm EN388).
•Die Kennzeichnung geht von den Leistungsschwächsten (1 oder A) bis zu den leistungsstärksten (4 oder 5 oder 6 bzw. F je nach Norm) Werten.
0 bedeutet, dass der Schutzhandschuh ein noch geringeres Schutzniveau als das für eine individuell gegebene Gefahr erlaubte Minimum bietet.
X: bedeutet, dass der Schutzhandschuh entweder keinerlei Tests unterzogen wurde oder dass das Testverfahren aufgrund des Handshuhaufbaus oder der Materialien nicht durchführbar scheint.
Je höher die Leistungsklasse ist, umso größer ist die Fähigkeit des Handschuhs, vor dem jeweiligen Risiko zu schützen.
Die Leistungsklassen basieren auf Prüfergebnissen im Labor, die nicht notwendigerweise den realen Bedingungen am Arbeitsplatz entsprechen, wo verschiedener Faktoren, wie Temperatur, Verschleiß und Abnutzung usw. zusammenwirken.
**Gebrauchseinschränkungen:** Nicht außerhalb des in der unten aufgeführten Anleitung angegebenen Anwendungsbereichs verwenden.
Die über eine Reißfestigkeit (Niveau ≥ 1) verfügenden Handschuhe dürfen nicht verwendet werden, wenn die Gefahr des Einziehens durch Maschinen in Bewegung besteht.
Dadurch erhöht sich das Risiko.
Diese Handschuhe weisen keinerlei Substanzen auf, die als krebserregend oder giftig bekannt sind.
Bei empfindlichen Personen kann der Kontakt mit der Haut allergische Reaktionen auslösen (Naturlatex in den Bündchen einiger Handschuhe).
Ist dies der Fall, tragen Sie die Handschuhe nicht mehr und suchen Sie Ihren Arzt auf.
Die Handschuhe müssen vor und während der Verwendung unbeschädigt sein.
Wenn notwendig, müssen sie ersetzt werden.
Bei Angabe eines TDM-Schnittwertes (von A bis F) nimmt dieser Bezug auf die Schnittfestigkeit.
Warnhinweis: Bei Arbeiten mit Schutzhandschuhen zur Ableitung statischer Elektrizität muss der Träger ordnungsgemäß geerdet sein.
Der Widerstand zwischen dem Träger und dem Erdpotential darf unter keinen Umständen 10<sup>8</sup> Ohm überschreiten.
Dies kann beispielsweise durch das Tragen von geeignetem Schuhwerk und Arbeitskleidung geschehen.
Bei Aufenthalt in entzündbarer und explosionsgefährdeter Umgebung oder bei der Handhabung von entzündbaren bzw. explosionsgefährdeten Substanzen dürfen die Schutzhandschuhe zur Ableitung statischer Elektrizität weder angepasst noch ausgezogen werden.
Die Schutzeigenschaften von Schutzhandschuhen zur Ableitung statischer Elektrizität können durch Alterung, Verschleiß oder Kontaminierung mit diversen Substanzen beeinträchtigt werden.
Diese Schutzhandschuhe mit elektrostatischen Eigenschaften dürfen ohne vorherige Genehmigung durch den verantwortlichen Sicherheitsingenieur nicht in sauerstoffangereicherten Umgebungen verwendet werden.
**Reiniguns/Aufbewahrungsanweisungen:** Kühl und trocken sowie vor Frost- und Sonneneinwirkung geschützt in der Originalverpackung lagern.
Haltbarkeitszeitraum: Latex- oder nitrilbeschichtete Produkte können 5 Jahre ab dem auf dem Produkt angegebenen Herstellungsdatum gelagert werden; alle anderen Materialien 10 Jahre.
Diese Art Schutzhandschuh bedarf keiner besonderen Pflege.
**PL**
**REKAWICE OCHRONNE.- VE702PESD:** REKAWICA ANTYSTATYCZNA DZIANA Z POLIESTRU/WŁÓKNA WEGLOWEGO - STRONA CHWYTNA
**POWLEKANIE PU Zastosowanie:** Rekawice ochronne do użytku w warunkach obejmujących lub mogących obejmować obszary palne lub wybuchowe w celu ograniczenia do minimum ryzyka wybuchu, bez zagrożenia natury chemicznej, mikrobiologicznej, elektrycznej lub termicznej.
Sprawdź, czy rozmiar kombinzoneu został odpowiednio dobrany. (patrz tabela):
Należy zadbać o pełne wyposażenie: rękawice, odzież i obuwie umożliwiające na przykład odprowadzanie ładunków elektrostatycznych.
•WYTRYMALOŚĆ: Każda rękawica jest oznaczona poziomem efektywności i odpowiednim piktogramem.
Właściwości mechaniczne : Poziomy uzyskano na powierzchni doniowej nowych rękawic. (dla normy EN388).
•Są sklasyfikowane od najniższego (poziom 1 lub A) do najwyższej efektywności (poziom 4 lub 5 lub 6 lub F, zaleźnie od normy).
0 informuje, że poziom wytrzymałości rękawicy jest niższy od wymaganego minimum, niezbędnego do zapewnienia bezpieczeństwa osobistego.
X oznacza, że rękawica nie została poddana badaniu lub metoda zastosowana podczas badań nie wydaje się być odpowiednia.
0 informuje, że poziom wytrzymałości rękawicy jest niższy od wymaganego minimum, niezbędnego do zapewnienia bezpieczeństwa osobistego.
X oznacza, że rękawica nie została poddana badaniu lub metoda zastosowana podczas badań nie wydaje się być odpowiednia.
Jeśli jest wskazany poziom przecięcia TDM (od A do F), odnosi się on do odporności na przecięcie.
**Ostrzeżenie:** Osoba nosząca rękawice ochronne rozpraszające elektryczność statyczną powinna być odpowiednio uziemiona.
Rezystancja między człowiekiem a ziemią powinna wynosić co najmniej 10<sup>8</sup> omów, np. poprzez zastosowanie odpowiedniego obuwia.
Nie należy porwierać lub zdejmować rękawic ochronnych rozpraszających elektryczność statyczną przebywając w atmosferze łatwopalnej lub wybuchowej, bądź podczas manipulowania substancjami łatwopalnymi lub wybuchowymi.
Właściwości rękawic ochronnych rozpraszających elektryczność statyczną mogą ulec osłabieniu w wyniku działania czasu, zużycia oraz skażenia przez różne substancje.
Tych rękawic ochronnych odprowadzających ładunki elektrostatyczne nie należy nosić w atmosferach wzbogaconych tlenem bez uprzedniej zgody inżyniera odpowiedzialnego za bezpieczeństwo.
**Przechowywanie/czyszczenie:** Produkty należy przechowywać w oryginalnych opakowaniach, w chłodnym i suchym miejscu oraz chronić przed działaniem mrozu i światła.
Okres stosowania: Produkty powleczone lateksem lub nitrilem mogą być przechowywane do 5 lat, licząc od daty produkcji wskazanej na produkcie, lub 10 lat w przypadku innych materiałów.
Nie zaleca się żadnej szczególnej konserwacji rękawic tego typu.
**CS**
**UCHRANNÉ RUKAVICE.- VE702PESD:** RUKAVICE ANTISTATICKÉ ŰPLETOVÉ POLYESTEROVÉ/UHLĚ - NA DLANICH
**POVLAK PU Návod k používít:** Ochranné rukavice pro práci a pro co největší omezení rizika exploze v prostředích, kde existují nebo mohou potenciálně vzniknout oblasti s rizikem vznícení nebo výbuchu, avšak bez nebezpečí vystavení chemickým rizikům, mikroorganismům, elektrickému proudu či tepelným rizikům.
Dbejte na správnou velikost kombinézy. (viz tabulka):
Ujistěte se, zda jste plně vybaveni rukavicemi, oděvy a obuví, které umožňují například odvádět elektrostatické náboje.
•VYKONNOSTI: Vlastnosti jsou i s příslušným piktogramem uvedeny na každé rukavici.
Mechanické vlastnosti : Požadovaných úrovní je dosaženo na dlaních nových rukavic. (pro normu EN388).
•Značení postupuje od nejnižšího stupně ochrany (úroveň 1 či A) až po nejvyšší stupeň ochrany (úroveň 4 nebo 5 nebo 6 či F dle normy).
0 udává, že rukavice má úroveň výkonnosti menší než je minimální úroveň pro dané individuální nebezpečí.
X: udává, že rukavice nebyla podrobena testu nebo metoda testu neodpovídá tomu, jak byly rukavice či materiál koncipovány.
Čím vyšší je kvalita rukavice, tím větší je schopnost odolávat souvisejícímu riziku.
Úroveň kvality vychází z výsledků zkoušek v laboratorii, které neodrážejí nutné skutečnosti podmínky na pracovišti z důvodů vlivu různých jiných faktorů, jako například teplota, opotřelení, poškození, atd.
**Meze použitít:** Tento oděv nepoužívejte k jiným účelům než těm, které jsou uvedeny v návodu k použití výše.
Rukavice s odolností proti roztržení (úroveň ≥ 1) se nesmějí používat tam, kde existuje riziko vtažení pohyblivých či strojem.
Tyto rukavice neobsahují látky, které by byly rakovinotvorné či jedovaté.
Styk s pokožkou může u citlivých osob vyvolat alergické reakce (přírodní latex, na okraji lemu manžet i u některých rukavic), v tomto případě přestaňte rukavice používat a obraťte se na lékaře.
Před použitím a během něj dbejte na celistvost rukavic, v případě potřeby je vyměňte.
Je-li uvedena úroveň ochrany TDM (A až F), odkazuje na odpovídající stupeň ochrany proti porážení.
Upozornění: Osoba, která používá rukavice pro rozptýlení statické elektřiny, musí být řádně uzemněna.
Mezi touto osobou a zemí je nutné zajistit hodnotu odporu menší než 10<sup>8</sup> ohmu, například pomocí odpovídající obuvi a oděvu.
Rukavice pro rozptýlení statické elektřiny nesmí být upraveny ani odloženy při práci v horkém či výbušném prostředí ani při manipulaci s horkými či výbušnými látkami.
Vlastnosti rukavic pro rozptýlení statické elektřiny se mohou změnit v důsledku zastárnutí, opotřebení nebo znečištění různými látkami.
Tyto ochranné rukavice rozptýlující elektrostatický náboj nesmějí být používány v ovzduší obohatěném kyslíkem bez předchozího souhlasu technika odpovědného za bezpečnost.
**Pokyny pro skladování/Čištění:** Skladujte v chladu, suchu, chráněné před mrazem a světlem v jejich původním obalu.
Životnost:: Výrobky s latexovým nebo nitrilovým povlakem lze skladovat po dobu 5 let od data výroby uvedeného na výrobku; u všech ostatních materiálů je tato doba 10 let.
Pro tento typ rukavic se nedoporučuje žádná zvláštní údržba.
**SK**
**UCHRANNÉ RUKAVICE.- VE702PESD:** ANTISTATICKÉ POLYESTEROVÉ/UHLĚ PLETENÉ RUKAVICE - DĽAŇ POVRSTVENÁ
**PU Návod na používít:** Ochranné rukavice na manipuláciu v prostredí, kde sa nachádzajú alebo by sa mohli nachádzať horľavé alebo výbušné zóny, aby sa znížilo riziko výbuchu na maximálnu možnú mieru a aby neohrozilo chemické, mikrobiologické, elektrické ani tepelné riziko.
Skontrolujte, či majú pomocky vhodnú veľkosť. (pozri tabuľku):
Dbajte, aby ste boli úplne vybavení: napríklad rukavice, oblečenie a obuv chrániaca pred elektrostatickým výbojom.
•VYKONNOSTI: Na každej rukavici sú uvedené úrovne ochrany a príslušný piktogram.
Mechanická vlastnosť : Úrovne boli získané na dlani nových rukavic. (podľa normy EN388).
•Je možné ich usporiadať od najmenej odolných (úroveň 1 alebo A) až po najodolnejšie (úroveň 4 alebo 5 alebo 6, alebo F - v závislosti od normy).
0 označuje, že rukavice majú účinnosť nižšiu ako je minimum pre dané individuálne nebezpečenstvo.
X: Označuje, že rukavice neboli vystavené skúške alebo že sa zdá, že skúšobná metóda nevyhovovala kvôli návrhu rukavic alebo kvôli materiálú.
Čím je výkonnosť vyššia, tým je vyššia schopnosť rukavíc odolávať príslušným rizikám.
Výkonnosťne úrovne sú založené na výsledkoch laboratórnych skúšok, ktoré úplne neodrážajú skutočné podmienky na pracovnom mieste, kvôli vplyvu rôznych iných faktorov, ako napríklad teplota, oteranie, poškodenie apod.
**Obmedzenia pri používaní:** Výrobok nepoužívajte mimo oblasti používania definovanej vyššie v návode na používání.
Rukavice s odolnosťou proti roztrhnutú (úroveň ≥ 1) sa nesmú používať, ak existuje riziko zachytenia pri pohybe stroja.
Tieto rukavice neobsahujú karcinogénne ani toxické látky.
U osôb s citlivou pokožkou môže pri kontakte s pokožkou dôjsť k alergiiam (prírodný latex, na pásiach okraj niektorých rukavic), v takomto prípade ich prestaňte používať a poraďte sa s lekárom.
Pred a počas používania dbajte na to, aby boli rukavice neporušené.
V prípade potreby ich vymeňte.
Ak je uvedená úroveň porazania TDM (A až F), týka sa odolnosti voči porazaniu.
Upozornenie: Osoba používajúca antistatické ochranné rukavice musí byť správne uzemnená.
Odpor medzi osobou a zemou musí byť nižší ako 10<sup>8</sup> ohm, napríklad používaním vhodnej obuvi a oblečenia.
Nesmie upravovať ani skladat ochranné antistatické rukavice v horľavom alebo výbušnom prostredí ani manipulovať s horľavými alebo výbušnými látkami.
Antistatické vlastnosti ochranných rukavic sa môžu zmeniť starnutím, opotrebovaním, kontamináciou rôznymi látkami.
Tieto ochranné rukavice s rozptýlením elektrostatického náboja sa nesmú používať v prostredí obohatenom kyslíkom bez predbežného súhlasu inžiniera zodpovedného za bezpečnosť.
**Uskladňovanie/Čistenia:** Skladujte ich na suchom mieste.
Chránené pred mrazom a svetlom a v pôvodnom obale.
Doba používánia: Výrobky povrstvené latexom alebo nitrilom sa môžu skladovať 5 rokov od dňa výroby uvedenom na výrobku alebo 10 rokov v prípade akéhokoľvek ineého materiálu.
Tieto typy rukavic si nevyžadujú žiadnu špeciálnu údržbu.
**HU**
**VÉDŐKESZTŰ.- VE702PESD:** KÖTÖTT ANTISZTATIKUS POLIÉSZTER/SZÉN KESZTŰŰ - PU MÁRTOTT TENYÉR
**Használati útmutató:** A robbanásveszély kockázatának minimalísra csökkentése céljából alkalmazható védőkesztű anyagokzatásához olyan környezetben, amely gyúlékony vagy robbanásveszélyes zónákat foglal vagy foglalhat magában, és ahol vegyi, mikrobiológai, elektromos hatás vagy hőhatás kockázata nem áll fenn.
Ellenőrizze, hogy az eszközök mérete megfelel-e! (lásd táblázat):
Győződjön meg róla, hogy teljes mértékben fel van-e szerelve, pl. kesztűvel, ruházattal és lábbelivel az elektrostatikus kiséülés ellen.
**VÉDŐKÉPESÉG :** A teljesítményszinteket és a hozzájárul tartozó piktogramokat minden kesztűűn jelölik.
Mechanikai tulajdonságok : A szintek az egy kesztűű tenyér részén kerültek megállapításra. (az EN388 szabványra vonatkozóan).
•A szintjelölés a legkevésbé hatékonytól (1-es vagy A szinttől) a leghatékonyabbig (a normától függően 4-es vagy 5- es vagy 6-os vagy F szintig) terjed.
A 0 szint azt mutatja, hogy az egyes veszélyforrással szemben nem mutat védelmet.
A nagy szám nagy védelmi képességet jelöl (4 – 5. szint).
Az X azt mutatja, hogy a kesztűűt nem vizsgálták.
Minél magasabb a védelmi szint, annál nagyobb a kesztűű ellenálló képessége a kapcsolódó kockázattal szemben.
A teljesítmény szintek laboratórium vizsgálatok eredményein alapszanak, melyek nem tükrözik feltétlenül a munkahely valós körülményeit, egyéb különböző tényezők hatása, úgy mint a hőmérséklet, a kopás, a rongálódás, stb.
**Használati korlátok:** Ne használja az eszközt a fenti használati utasításban meghatározott felhasználási területeken kívülül célra.
Szakálással kesztűű (≥ 1 szint) nem szabad viselni abban az esetben, ha a forgó gépbe való beakadás kockázata fennáll.
A kesztűűk nem tartalmaznak sem rákkeltő, sem toxikus összetevőt.
A bőrről való érintkezés érzékeny embereknél allergiás tüneteket válthat ki (természetes latex, bizonyos kesztűűknél a bordázott kézelőben), ebben az esetben azonnal fel kell függeszteni a kesztűű használatát, és orvoshoz kell fordulni.
Vigázzon a kesztűű épségére használat előtt és közben!
Cserélje ki, amennyiben sükséges!
Ha jelölik az (A-tól F-ig terjedő) TDM vágási szintet (géppel végzett vágási test szerinti szintet), a jelölés a vágással szembeni ellenállásra vonatkozik.
Figyelmeztetés : Statikus elektromosságot disszipáló védőkesztűű viselő személynek megfelelően kell a földdel érintkeznie.
A személy és a föld közötti ellenállásnak 10<sup>8</sup> ohm-nál kisebbnek kell lennie, például a megfelelő és ruházat viselésével.
A statikus elektromosságot disszipáló védőkesztűű tulajdonságai megváltozhatnak az előregedéstől, a használatától, a különböző anyagokkal való szennyeződés során.
A biztonságért felelős mérnök előzetes beleegyezése nélkül ezek az elektrostatikus töltést szétoszlató védőkesztűűk nem használhatóak oxigénnel dúsított légkörben.
**Tárolás/Tisztítás:** Tárolás száraz, hűvös, jól szellőző, fénytől és fagytól védett helyen, eredeti csomagolásban.
Elévülési periódus: A latex vagy nitril bevonatú termékek a terméken jelölt gyártási időtől számított 5 évig, illetve az egyéb anyagból készült termékek 10 évig tárolhatóak.
A bőrről készült termékek nem moshatók, vegyileg nem tisztíthatók.
**RO**
**MĂNUȘI DE PROTECŢIE.- VE702PESD:** MĂNUȘI ANTISTATICE TRICOTATE POLIESTER/CARBON - PALMĂ CU STRAT DE PROTECŢIE
**PU Instrucțiuni de utilizare:** În vederea reducerii la minim a riscului de explozie, se pot folosi mănușii de protecție pentru manipularea materialelor în spații care cuprind, sau pot cuprinde zone cu pericol de incendiu sau de explozie, și unde nu există posibilitate apariției unor riscuri chimice, microbiologice, sau ale unor efecte electrice sau termice.
Verificati dacă dispozitivele au dimensiunea corespunzătoare. (a se vedea tabelul):
Asigurați-vă că sunteți complet echipat, cu mănuși, îmbrăcăminte și încălțăminte care permit evacuarea sarcinilor electrostatice de exemplu.
•PERFORMANȚE: Nivelurile de performanță și pictograma asociată sunt marcate pe fiecare mănușă.
Proprietăți mecanice : Nivelurile sunt obținute pe palma mănușilor noi. (pentru standardul EN388).
•Acestea sunt de la cel mai puțin performant (nivelul 1 sau A) până la cel mai performant (nivelul 4 sau 5 sau 6 sau F în funcție de standard).
0 indică faptul că mănușa are un nivel de performanță sub limita minimă pentru pericolul individual dat.
X : indică faptul că mănușa nu a fost supusă testelor sau că metoda de încercare pare să nu convină conceptei mănușii sau a materialului.
Cu cât performanța





## PART 4

**FR Marquage:** •SIGNIFICATION MARQUAGES : Chaque article est identifié au moyen d'une étiquette ou d'une impression dorsale. ① Identification du fabricant / ② Identification de l'EPI / ③ Système de taille / ④ L'indication de conformité selon les réglementations en vigueur (pictogrammes). / ⑤ pictogramme "I": Lire la notice d'instruction avant utilisation. / ⑥ le N° des normes auxquelles le produit est conforme (PART3) / ⑦ le numéro de lot, / Date de production / Période d'obsolescence : ⑧ Marquage Grande-Bretagne (le cas échéant)/- PERFORMANCES: •Propriétés électrostatique : Résistance verticale selon EN1149-2:1997 ≤ 6,38 x 10<sup>5</sup> ohms. Atmosphère de conditionnement et d'essais : Température 23°C et Humidité Relative = 25%. - Voltage appliqué : 100V - Echantillon prélevé sur la paume, la manchette et le dos.**EN Marking:** •MARKINGS MEANING: Each item is identified by means of a label or back printing. ① Identification of the manufacturer / ② Identification of the PPE / ③ Size system / ④ The indication of compliance according to the regulations in force (symbols). / ⑤ pictogram "I": Read the instruction manual before use. / ⑥ the N° of the standards to which the product is compliant (PART3) / ⑦ The batch number, / Date of manufacturing / Obsolescence period : ⑧ Great Britain marking (if applicable)/- PERFORMANCES: •electrostatic property : Vertical resistance according to EN1149-2:1997 ≤ 6,38 x 10<sup>5</sup> ohms. Atmosphere for packaging and testing: Temperature 23°C and Relative Humidity = 25%. - Voltage applied: 100V - Sample taken from the palm, the cuff and the back.**ES Marcación:** •Significado de los pictogramas: Cada artículo puede identificarse con una etiqueta o una impresión dorsal. ① Identificación del fabricante / ② Indicación del EPI / ③ Sistema de tallas / ④ Indicación de conformidad según las reglamentaciones vigentes (pictogramas). / ⑤ pictogramas "I": Leer la información de instrucciones antes del uso. / ⑥ el No. de normas con las que cumple el producto (PART3) / ⑦ número de lote, / Fecha de fabricación / Período de obsolescencia : ⑧ Marca Reino Unido (si procede)/- RENDIMIENTOS: •propiedades electrostáticas : Resistencia vertical de acuerdo con EN1149-2:1997 ≤ 6,38 x 10<sup>5</sup> ohms. Atmosfera de acondicionamiento y ensayo: Temperatura 23 °C y Humedad Relativa = 25 %. - Tensión aplicada: 100V - Muestra tomada de la palma de la mano, del puño y del dorso.**IT Marcatura:** •Significato delle figure: Ogni articolo è identificato tramite un'etichetta o una stampa sul retro. ① Identificazione del costruttore / ② Identificazione di un DPI / ③ Sistema di taglie / ④ Indicazione di conformità secondo le normative vigenti (pittogrammi). / ⑤ pittogrammi "I": Leggere le istruzioni d'uso prima di ogni utilizzo. / ⑥ n° delle norme alle quali il prodotto è conforme (PART3) / ⑦ il numero di lotto, / Anno di fabbricazione / Período di obsolescenza: ⑧ Marcatura della Gran Bretagna (se applicabile)/- PRESTAZIONI: •Proprietà elettrostatica : Resistenza verticale conforme a EN1149-2:1997 ≤ 6,38 x 10<sup>5</sup> ohm. Atmosfera di condizionamento e prova: Temperatura 23°C e Umidità Relativa = 25%. - Tensione applicata: 100V - Campione prelevato da polsino, polsino e dorso.**PT Marcação:** •Significado dos pictogramas: Cada item é identificado por meio de um rótulo ou de uma impressão na parte de trás. ① Identificação do fabricante / ② Indicação do EPI / ③ Sistema de tamanhos / ④ A indicação de conformidade de acordo com os regulamentos em vigor (símbolos). / ⑤ pictogramas "I": Ler as instruções antes da utilização. / ⑥ O n.º de normas com as quais o produto está em conformidade (PART3) / ⑦ o número de lote, / Data de fabrico / Período de utilização: ⑧ Marcação da Grã-Bretanha (se aplicável)/- DESEMPENHOS: •Propriedade electro-estática : Resistência vertical, em conformidade com a EN1149-2:1997 ≤ 6,38 x 10<sup>5</sup> ohms. Atmosfera de acondicionamento e de ensaios: temperatura de 23 °C e humidade relativa = 25%. - Tensão aplicada: 100V - Amostra recolhida na palma da mão, punho e dorso.**NL Markering:** •Betekenis van de pictogrammen: Elk artikel wordt geïdentificeerd middels een label of print. ① Identificatieteken van de fabrikant / ② Identificatie van het PBM / ③ Maatsysteem / ④ Compliance-indicatie in overeenstemming met de geldende regels (pictogrammen). / ⑤ pictogrammen "I": Lees vóór gebruik de gebruiksaanwijzing. / ⑥ o número da norma com a qual o produto está em conformidade e (PART3) / ⑦ het partijnummer, / Productiejaar / Vervanging: ⑧ Markering voor Groot-Brittannië (Zie)/- KWALITEIT: •Elektrostatische eigenschap : Verticale weerstand volgens EN149-2:1997 ≤ 6,38 x 10<sup>5</sup> ohms. Verpakkingen- en testomstandigheden: temperatuur van 23 °C en relatieve luchtvochtigheid = 25%. - Toegepast voltage: 100V - Monster genomen van de palm, het manchet en de rug.**DE Kennzeichnung:** •Bedeutung der Piktogramme: Jeder Artikel ist durch ein Etikett oder einen Rückseitendruck gekennzeichnet. ① Herstellerkennzeichen / ② Identifikation der PSA / ③ Größentabelle / ④ Der Hinweis auf die Konformität gemäß den geltenden Vorschriften (Symbole). / ⑤ Piktogramme "I": Vor der Verwendung Gebrauchsanleitung lesen. / ⑥ het nummer van de normen waaraan het product voldoet (PART3) / ⑦ die Los N°, / Herstellungsdatum / Haltbarkeitszeitraum: ⑧ Markierung Großbritannien (falls vorhanden)/- SCHUTZ: •Elektrostatische Eigenschaften : Vertikale Widerstand gemäß EN1149-2:1997 ≤ 6,38 x 10<sup>5</sup> Ohm. Atmosphäre für Verpackung und Tests: Temperatur 23 °C und relative Luftfeuchtigkeit = 25 %. - Angelegte Spannung: 100V - Entnehmen Sie eine Probe von der Handfläche, der Manschette und dem Rücken.**PL Oznaczenie:** •Znaczenie piktogramów: Każdy artykuł jest identyfikowany na podstawie etykiety lub nadruku z tyłu produktu. ① Identyfikacja producenta / ② Identyfikacja SOI / ③ System miar / ④ Oznaczenie zgodności według obowiązujących przepisów (piktogramy). / ⑤ piktogramy "I": Przed przystąpieniem do użytkowania należy zapoznać się z instrukcją. / ⑥ numery norm, z którymi produkt jest zgodny (PART3) / ⑦ numer partii, / Rok produkcji / Okres stosowania: ⑧ Oznakowanie Zjednoczone Królestwo (jeżeli dotyczy)/- WYTRZYMAŁOŚĆ: •Właściwości elektrostatyczne : Rezystancja skośna według EN1149-2:1997 ≤ 6,38 x 10<sup>5</sup> omów. Atmosfera pakowania i testowania: temperatura 23°C i wilgotność względna = 25%. - Zastosowane napięcie: 100V - Próbkę pobrana z dłoni, mankietu i pleców.**CS Značení:** •Význam piktogramů: Každá položka je označena štítkem nebo potiskem na zadní straně. ① Identifikace výrobce / ② Identifikace OOP / ③ Systém velikostí / ④ Údaj o shodě podle platných nařízení (piktogramy). / ⑤ piktogramy "I": Před použitím si přečtěte návod k údržbě. / ⑥ šipka označující směr použití (PART3) / ⑦ č. série, / Datum výroby / Životnost: ⑧ Označení Velká Británie (pokud tato situace nastane)/- VÝKONNOSTI: •Elektrostatické vlastnosti : Elektrický odpor ve svislém směru dle EN1149-2:1997 ≤ 6,38 x 10<sup>5</sup> ohmů. Podmínky prostředí pro kondicionaci a zkoušení: Teplota 23 °C a relativní vlhkost = 25%. - Použití napětí: 100V - Zkušební vzorek je odebírán z oblasti dlaně, manžety a hřbetu.**SK Označenie:** •Význam piktogramov: Každá položka je označená štítkom alebo potlačou na zadnej strane. ① Identifikácia výrobcu / ② Identifikácia OOPP / ③ Systém veľkostí / ④ Údaj o zhode podľa platných nariadení (piktogramy). / ⑤ piktogramy "I": Pred použitím si prečítajte návod na použitie. / ⑥ č. normy, v súlade s ktorou bol výrobok vyrobený (PART3) / ⑦ č. série, / Dátum výroby / Doba používania: ⑧ Označenie Veľká Británia (podľa situácie)/- VÝKONNOSTI: •Elektrostatická vlastnosť : Vertikálna odolnosť podľa EN1149-2:1997 ≤ 6,38 x 10<sup>5</sup> ohmov. Atmosféra pre balenie a skúšanie: teplota 23 °C a relatívna vlhkosť = 25 %. - Použitie napätie: 100V - Vzorka odobratá z dlane, manžety a chrbta ruky.**HU Jelölés:** •Piktogramok jelentése: Minden egyes cikk címkével vagy a hátuljára nyomott mintával azonosított. ① A gyártó ismertető jele / ② Az EVE azonosítója / ③ Méretjelölés / ④ A megfelelőség jelzése a hatályos előírások szerinti (piktogramok). / ⑤ piktogramok "I": Használat előtt olvassa el a használati utasításokat. / ⑥ szabvány száma, amelynek az eszköz megfelel (PART3) / ⑦ tételszám, / Gyártási dátum / Elévülési periódus: ⑧ Nagy-Britannia jelölése (szükség esetén.)/- VÉDŐKEPESÉSG : •Elektrosztatikus tulajdonság : Függetlenül ellenállás az EN1149-2:1997 szerint ≤ 6,38 x 10<sup>5</sup> ohms. Kondicionál és vizsgálati légkör: hőmérséklet 23°C és relatív páratartalom = 25%. - Alkalmazott feszültség: 100V - A tenyérből, a mandzsettából és a hátból vett minta.**RO Marca:** •Semnificația pictogramelor: Fiecare articol poate fi identificat prin intermediul unei etichete sau a unei imprimări posterioare. ① Identificarea fabricantului / ② Identificarea EIP / ③ Sistem de mărimi / ④ Indicația de conformitate conform reglementărilor în vigoare (pictogramme). / ⑤ pictogramme "I": Citiți instrucțiunile înainte de utilizare. / ⑥ numărul standardului căruia i se conformează produsul (PART3) / ⑦ număr lot, / Data primei utilizări / Perioada de utilizare: ⑧ Marcaț Marea Britanie (dacă este cazul)/- PERFORMANȚE: •Proprietate electrostatică : Rezistență verticală conform EN1149-2:1997 ≤ 6,38 x 10<sup>5</sup> ohm. Atmosferă pentru ambalare și testare: temperatură 23°C și umiditate relativă = 25%. - Tensiunea aplicată: 100V - Probă recoltată din palmă, manșetă și spate.**EL Σημάτισμα:** •Επεξηγήση των συμβόλων: Κάθε προϊόν ταυτοποιείται με μια ετικέτα ή ένα εσωτερικό τύπωμα. ① Διακριτικό αναγνώρισης του κατασκευαστή / ② Αναγνώριση του Μ.Α.Π. / ③ Σύστημα μεγέθους / ④ Η ένδειξη συμμόρφωσης με τους ισχύοντες κανονισμούς (εconoγράφματα). / ⑤ οικονομάρματα "I": Διαβάζετε το φύλλο οδηγιών πριν από τη χρήση. / ⑥ ο αριθμός του προτύπου το με οποίο το προϊόν συμμορφώνεται και (PART3) / ⑦ ο αριθμός παρτίδας, / Ημερομηνία παραγωγής / Χρονos παραπολιμού: ⑧ Σήμανση στη Μεγάλη Βρετανία (κατά περίπτωση)/- ΑΠΟΔΟΣΕΙΣ: •Ηλεκτροστατική ιδιότητα : Κάθετη αντίσταση σύμφωνα με το πρότυπο EN1149-2:1997 ≤ 6,38 x 10<sup>5</sup> ohms. Περιβάλλον συσκευασίας και δοκιμής: Θερμοκρασία 23°C και σχετική υγρασία = 25%. - Εφαρμοσμένη τάση: 100V - Δείγμα που ελήφθη από την παλάμη, τη μανσέτα και τη ράχη.**HR Oznaka:** •MARKINGS MEANING: Svaki artikl na sebi ima identifikaciju u vidu naljepnice ili teksta otisnutog sa stražnje strane. ① Identifikacija proizvođača / ② Identifikacija OZO / ③ Sustav veličina / ④ Naznaka sukladnosti u skladu s važećim propisima (simboli). / ⑤ piktogrami "I": Prije uporabe pročitajte upute. / ⑥ broj norme s kojom je proizvod u skladu (PART3) / ⑦ broj lota, / Datum proizvodnje / Rok trajanja: ⑧ oznaka Velike Britanije (ako je primjenjivo)/- PERFORMANJE: •elektrostatičko svojstvo : Vertikalna otpornost na temelju standarda EN1149-2:1997 jednaka je ≤ 6,38 x 10<sup>5</sup> ohms. Uvjeti potrebni za testiranje: temperatura 23 °C i relativna vlažnost 25 % - Primijenjeni napon: 100V - Uzorci su uzeti s dlana, manžeta i leđa.**UK Маркування:** •РОЗШИФРОВКА УМОВНИХ ПОЗНАЧЕНЬ : З метою ідентифікації кожний виріб забезпечений етикеткою або зображенням, надрукованим в області спини. ① Маркування виробника / ② Визначення засобу індивідуального захисту / ③ Розмірна система / ④ Відмітка щодо відповідності згідно з діючими нормами (пiktogramи). / ⑤ Piktogramи "I": Читайте інструкцію перед використанням. / ⑥ Номер стандарту, якому відповідає виріб (PART3) / ⑦ Номер партії, / Дата виробництва / Термін придатності: ⑧ Маркування «Велика Британія» (якщо застосоване)/- РОБОЧИ ХАРАКТЕРИСТИКИ: •Електростатичні властивості : Вертикальний опір згідно EN1149-2: 1997 ≤ 6,38 x 10<sup>5</sup> Ом. Умови для пакування й випробувань: Температура 23 °C і відносна вологість = 25%. - Застосована напруга: 100V - Зразок взятий із долоні, манжети та спини.**RU Маркировка:** •Расшифровка условных обозначений: В целях идентификации каждое изделие снабжено этикеткой или изображением, соответствующим в области спины. ① Маркировка изготовителя / ② Идентификация СИЗ / ③ Размерная система / ④ Индикация соответствия действующим законодательным нормам (символы). / ⑤ пiktogramмы "I": Перед использованием необходимо ознакомиться с инструкцией по эксплуатации. / ⑥ номер стандарта, требованиям которого отвечает продукт (PART3) / ⑦ номер партии, / Дата использования / Период износа: ⑧ Маркировка Великобритании (в соответствующем случае)/- РАБОЧИЕ ХАРАКТЕРИСТИКИ: •Электростатические характеристики : Вертикальная устойчивость согласно EN1149-2:1997 ≤ 6,38 x 10<sup>5</sup> Ом. Атмосфера кондиционирования и тестирования: температура 23°C и относительная влажность = 25%. - Применяемое напряжение: 100V - Образец взят с ладони, манжеты и тыльной стороны.**TR Markalama:** •ŞARETLERİN AÇIKLAMASI: Her ürün, bir etiket veya sirta baskı yoluyla tanımlanmıştır. ① Üretici tanınması / ② KKE'nin tanınması / ③ Ölçü sistemi / ④ Yürürlükteki düzenlemelere göre uygunluk göstergesi (resimli simgeler). / ⑤ Piktogramlar "I": Kullanım öncesinde kullanılmı katırcıyı okuyun. / ⑥ Ürünün uygun olduu normun numarası (PART3) / ⑦ Parti numarası, / Üretim tarihi / Eskime süresi : ⑧ Büyük Britanya İşareti (varsa)/- PERFORMANSLAR: •elektrostatik özellik : EN1149-2:1997'ye göre dikler ≤ 6,38 x 10<sup>5</sup> ohm. Bakım ve test ortamı: Sicaklık 23°C ve Bağıl Nem = %25. - Uygulanan voltaj: 100V - Avuç içi, manşet ve sırttan alınan numune.**ZH 标志:** •示意符号解释: 每件物品都通过标签或背面印刷进行识别。 ① 制造商识别号 / ② EPI识别号 / ③ 尺寸制 / ④ 根据现行规定 (图标) 表示合规。 / ⑤ 符号 "I": 在使用前阅读操作说明。 / ⑥ 产品合规的标准号 (PART3) / ⑦ 批号, / 生产日期 / 储存周期: ⑧ 大不列颠标志 (如适用) - 性能: •静电性能: 垂直阻力参见EN1149-2:1997 ≤ 6,38 x 10<sup>5</sup> 欧姆。 调节和试验环境: 温度23°C, 相对湿度=25%。 - 使用电压: 100V - 从手掌、袖口和背部取得的样本。**SL Oznacavanje:** •Piktogramme tähendus: Vsak izdelek je označen z nalepko ali potiskom na hrbtni strani. ① Identifikacija proizvajalca / ② Identifikacija osebnega zaščitnega sredstva (PPE) / ③ Sistem velikosti / ④ Navedba skladnosti glede veljavnih predpisov (piktogrami). / ⑤ simboli "I": Pred uporabo pazorno preberite navodilo. / ⑥ številka norme, s katero je izdelek usklajen (PART3) / ⑦ številka serije, / Datum uporabe / Rok trajanja : ⑧ Oznaka Velike Britanije (po potrebi)/- PERFORMANSE: •Elektrostatične lastnosti : Vertikalna upornost v skladu z EN1149-2: 1997 ≤ 6,38 x 10<sup>5</sup> ohmov. Pogoji za kondicioniranje in testiranje: temperatura 23 °C in relativna vlažnost = 25 %. - Uporabljena napetost: 100V - Vzorec, vzeti iz dlani, manšete in hrbta.**ET Märkistus:** •Pomen piktogramov: Iga toode on identifitseeritav etiketi või selle seljale prinditud tähise abil. ① Valmistaja logotüüp / ② Isikukaitsevahendi andmed / ③ Suurusüsteem / ④ Tüübiavastuse tähis vastavalt kehtivale seadusandlusele (piktogramm). / ⑤ piktogramm "I": Enne kasutamist lugege juhend läbi. / ⑥ Number of standard, millele toode vastab (PART3) / ⑦ partinumber, / Kasutuse kuupäev / Kasutusaja : ⑧ Suurbritannia märgistus (kui on kohaldatav)/- TOIMIVUSED : •Elektrostaatilisel omandusel : Vertikaaltakistus standardi EN1149-2:1997 järgi ≤ 6,38 x 10<sup>5</sup> oomi. Testimis- ja pakkimiskeskonnad: temperatuur 23 °C ja suhteline õhuniiskus = 25%. - Rakendatud pinge: 100V - Proov on võetud peopesast, mansetilt ja seljalt.**LV Markējums:** •Attēlu nozīme: Katru izstrādājumu var identificēt, izmantojot marķējumu vai arī iespiedumu izstrādājuma aizmugurē. ① Ražotāja identifikācija / ② IAL identifikācija / ③ Izmēru sistēma / ④ Norāde par atbilstību saskaņā ar spēkā esošajiem noteikumiem (simboli). / ⑤ Piktogrammas "I": Pirms lietošanas izlasīt lietošanas instrukciju. / ⑥ standarta, kural aprīkojums atbilst, numurs (PART3) / ⑦ partijas numurs, / Ražošanas datums / Morālās novecošanās periods : ⑧ Apvienotās Karalistes marķējums (ja piemērojams)/- MEHĀNISKĀS IPASĪBAS: •Elektrostatiskās īpašības : Vertikālā izturība saskaņā ar EN1149-2:1997 ≤ 6,38 x 10<sup>5</sup> omi. Apstrādes un testēšanas vide: temperatūra 23°C un relatīvais mitrums = 25 %. - Spriegums: 100V - Paraugs ņemts no plaukstas daļas, aproces un mugurpusē.**LT Ženklinimas:** •Piktogramų reikšmė: Kiekvienas daiktas identifikuojamas pagal etiketes arba pagal įspaudą nugarėlėje. ① Gamintojo identifikavimas / ② AAP identifikacija / ③ Dydžių sistema / ④ Atitikimo galiojančių reglaminų reikalavimams patvirtinimas (simboliai). / ⑤ piktogramos "I": Prieš naudojimą būtina perskaityti naudojimo instrukciją. / ⑥ normos, kurią atitinka gaminytis, numeris (PART3) / ⑦ partijos numeris, / Naudojimo data / Tinkamumo naudoti terminas : ⑧ Didžiosios Britanijos žymėjimas (jei taikytina)/- CHARAKTERISTIKOS: •elektrostatikiems daiktams : Vertikalus atsparumas pagal EN1149-2:1997 ≤ 6,38 x 10<sup>5</sup> ohms. Kondicionavimo ir bandymų atmosfera: Temperatūra – 23 °C, santykinė drėgme – 25 %. - Įtampa: 100V - Mėginys paimtas iš delno, rankogalių ir nugaros.**SV Märkning:** •Symbolernas betydelse: Varje element identifieras med etikett eller tryck på produktens baksida. ① Tillverkarens beteckning / ② Identifikation av personlig skyddsutrustning / ③ Storlekar / ④ Angivande av överensstämmelse enligt gällande föreskrifter (symboler). / ⑤ piktogrammen "I": Läs instruktionsbroschyren före användning. / ⑥ Numren på standarderna som produkten överstämmer med (PART3) / ⑦ Serienummer, / Tillverkningsår / Hållbarhet : ⑧ Märkning Storbritannien (om tillämpligt)/- EGESKAPER: •elektrostatiska egenskaper : Vertikal motstånd EN1149-2:1997 ≤ 6,38 x 10<sup>5</sup> ohms. Atmosfär för förpackning och testning: Temperatur 23 °C och relativ fuktighet = 25 %. - Tillämpad spänning: 100V - Prov tas från handflatan, manschetten och ryggen.**DA Mærkning:** •Betydning af piktogrammerne: Hvert genstand identificeres ved hjælp af en etiket eller et tryk på bagsiden. ① Identifikation af fabrikanten / ② Identifikation af personligt værnemiddel / ③ Størrelsessystem / ④ Indikationen på overholdelse af gældende regulativer (symboler). / ⑤ piktogrammerne "I": Læs brugervejledningen før ibrugtagning. / ⑥ Nummer på den norm, produktet er i overensstemmelse med, (PART3) / ⑦ Partinummer, / Fabrikationsdato / Foreldelsesperiode: ⑧ Storbritannien mærkat (hvor det er nødvendigt)/- YDELSER: •Elektrostatisk egenskab : Vertikal modstand i henhold til EN1149-2:1997 ≤ 6,38 x 10<sup>5</sup> Ohm. Atmosfære for pakning og testing: Temperatur 23°C og relativ fuktighed = 25%. - Anvendt spenning: 100V - Prøven tages fra håndfladen, manschetten og ryggen.**FI Merkinnät:** •SYMBOLIEN SELITYS: Kukin tuote yksilöidään tuotemerkillä tai takapainatuksella. ① Valmistajan tunnistusmerkintä / ② Henkilösuojaintunus / ③ Kokojärjestelmä / ④ Vaatimustenmukaisuusmerkintä voimassa olevien määräysten mukaisesti (kuvakkeet). / ⑤ kuvaymbolit "I": Lue käyttöohjeet ennen käyttöä. / ⑥ standardit, joiden vaatimukset tuote täyttää (PART3) / ⑦ erän numero, / Valmistusvuosi / Käyttöikä: ⑧ Ison-Britannian merkintä (Jos sovellettavissa)/- OMINAISUUDET: •Sähköstaattinen ominaisuus : Standardin EN1149-2:1997 mukainen pystyvastus ≤ 6,38 x 10<sup>5</sup> ohmia. Pakkaus- ja teastausilmpiri: Lämpötila 23 °C ja suhteellinen kosteus = 25 %. - Sovellettava jännite: 100V - Näyte otetaan kämmenestä, hihansuusta ja selästä.**NO Merking:** •BETYDNING AV MARKERINGER: Hvert element identifieres ved hjelp av en etikett eller trykk bak. ① Produsentidentifikasjon / ② Identifisering av PVU / ③ Størrelsessystem / ④ Indikasjon på samsvar i henhold til gjeldende reguleringer /symboler). / ⑤ piktogram "I": Les bruksanvisningen før bruk. / ⑥ antall standarder som produktet overholder (PART3) / ⑦ batchnummeret, / Produksjonsdato / Foreldelsesperiode: ⑧ GB-merket (Se)/- YTELSE: •Elektrostatiske egenskaper : Vertikal motstand i henhold til EN1149-2: 1997 ≤ 6,38 x 10<sup>5</sup> ohm. Atmosfære for pakking og testing: Temperatur 23°C og relativ fuktighet = 25%. - Anvendt spenning: 100V - Prøve tatt fra håndflaten, mansjetten og ryggen.

**AR العلامات:** •معنى بطاقات التعريف: يتم التعرف على كل عنصر ببطاقة أو بالطباعة على ظهر المنتج. ① تحديد الجهة المصنعة / ② التعرف على معدات الحماية الشخصية / ③ نظام التحجيم / ④ الإشارة إلى الامتثال وفقاً للوائح السارية (الرموز). / ⑤ الرسم التخطيطي "I": يرجى قراءة دليل التعليمات قبل الاستخدام / ⑥ أرقام المعايير التي تمثل لها المنتجات (PART3) / ⑦ رقم الدفعة / تاريخ الإنتاج / تاريخ الانتهاء: ⑧ GB علامة بريطانيا العظمى (إن وجد)/- العروض: •خصائص الكترولستاتية : المقاومة الرأسية حسب المعيار EN1149-2:1997 ≤ 6,38 x 10<sup>5</sup> أرم الأجواء المناسبة للتغليف والاختبار: درجة الحرارة 23 درجة مئوية والرطوبة النسبية = 25٪. - الجهد المطبق: 100V - تم أخذ عينة من راحة اليد والكف والظهر.

**FR Matière:** VE702PESD: Support: Tricot polyester/carbone. Enduction : 100% polyuréthane. **EN Material:** VE702PESD: Support: Carbon/polyester knit. Coating: 100% Polyurethane. **ES Material:** VE702PESD: Soporte: Tricotado poliéster/carbono. Impregnación: 100% poliuretano. **IT Materiale:** VE702PESD: Supporto: Maglia in poliester/carbono. Spalmatura : 100% poliuretano. **PT Material:** VE702PESD: Suporte : tricotado poliéster/carbono. Revestimento: 100% poliuretano. **NL Materiaal:** VE702PESD: Drager: gebreide carbon-polyester. Coating: 100% polyurethaan. **DE Material:** VE702PESD: Unterstützung: Karbon/Polyester-Strick. Beschichtung: 100% Polyurethan. **PL Material:** VE702PESD: Wkład: dzianina poliesterowa / włókno węglowe. Powłoka: 100% poliuretan. **CS Materiál:** VE702PESD: Podklad: polyester s uhlíkovým vláknem. Povlak: 100% polyuretan. **SK Materiál:** VE702PESD: Podklad: polyester s uhlíkovým vláknem. Povrstvenie: 100 % polyuretán. **HU Anyag:** VE702PESD: Alap: carbon / kötött poliészter. Márottság: 100% poliuretán. **RO Materie:** VE702PESD: Pe suport de tricot poliester carbon. Membrană: 100 % poliuretan. **EL Υλικό:** VE702PESD: Ενίσχυση: άνθρακας/πολυεστέρικό νήμα. Επίστρωση: 100% πολυουρεθάνη. **HR Materijal:** VE702PESD: Podloga : pletivo od poliesterskog/ugljičnog vlakna. Premaz: 100 % poliuretan. **UK Materian:** VE702PESD: Основа: в'язана тканина з поліестеру / вуглецю. Покриття: 100% поліуретан. **RU Материал:** VE702PESD: Основа: полиэстер / углеродное волокно. Покрытие: 100% полиуретан. **TR Malzeme:** VE702PESD: Destek: Karbon / polyester örgü. Kaplama: %100 poliüretan. **ZH 材料:** 2.01.790: 支撑部分: 碳涤纶针织。涂层: 100%聚氨酯。 **SL Material:** VE702PESD: Podloženo: pletenina poliester/karbon. Izvedba: 100% poliuretán. **ET Material:** VE702PESD: Alusmaterjal: Polüester/süsinik trikotaaž. Kattekiht: 100% poliüretaan. **LV Materiāls:** VE702PESD: Atbalsts: adīts no poliesterā / oglekļa. Pārklājums: 100% poliuretāns. **LT Medžiaga:** VE702PESD: Sutvirtinimas: poliesterio / karbono audinys. Danga: 100 % poliuretanas. **SV Material:** VE702PESD: Stöd: Triåk polyester/kol. Beläggning: 100 % polyuretan. **DA Materiale:** VE702PESD: Støtte: Polyester/kul-strik. Bælgning: 100 % polyurethan. **FI Materiaali:** VE702PESD: Tuki: polyesteri/hiihtikudos. Päälly: 100 % polyuretaani. **NO Materiale:** VE702PESD: Støtte: Strikk av polyester / karbon. Belegg: 100 % polyuretan.

**AR المادّة:** VE702PESD: دعامة: البوليستر / الفحم. تلبيسة قماش: 100% بولي يورثان

## PART 1

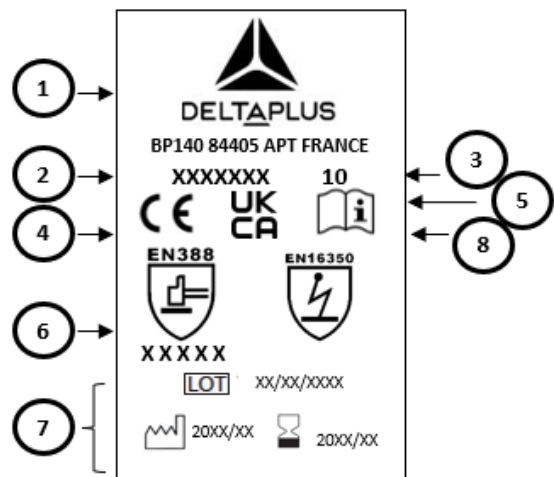
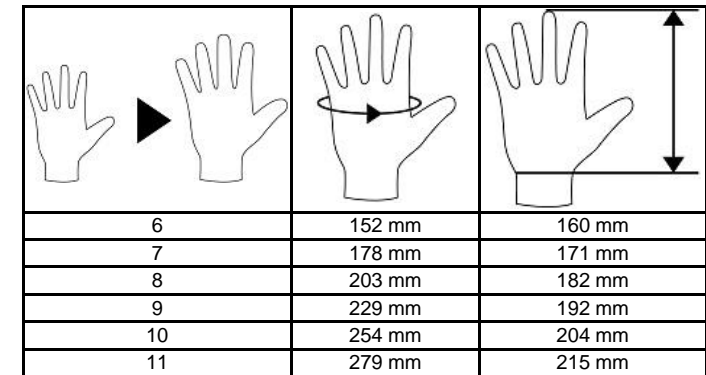

**TR:**İtihatçı firma : Delta Plus Personnel Giyim ve İş Güvenliği Ekipmanları San. ve Tic. Ltd. Şti. Çobançeşme Mahallesi, Sanayi Caddesi No:58/A-B, Yenibosna, Bahçelievler/ İstanbul – Türkiye. Tel : +90 212 503 39 94

**RU:** TP TC 019/2011

**UA:** ДСТУ EN388:2017 EN16350  
**BR:** Importado e distribuído por: Delta Plus Brasil – CNPJ:08.025.426/0001-01 – Rua Barão do Pirai, 111 Vila Lucia São Paulo SP 03145-010 – SAC: +5511-3103 1000 – deltaplusbrasil.com.br– sac@deltaplusbrasil.com.br  
**CA N°:** O numero do CA está marcado na luva.  
**ARG:** Importador en Argentina: ESLINGAR S.A. - CUIT 30-70175383-2 - Monroe 1295 (1878) Quilmes - Prov. Bs. As. - ARGENTINA - Para más información visite: www.deltaplus.com.arProtección contra umidade provenientes de operações com uso de água.

**UKCA** This product meets the essential requirements of the Regulation 2016/425 on personal protective equipment, as amended to apply in GB.  
Module B:Approved Body 0321 - SATRA Technology Centre Ltd, - Wyndham Way, Telford Way, Kettering Northamptonshire - NN16 8SD UK  
Importer : Delta Plus UK Premier Way Blackburn BB1 2JU  
The declaration of conformity can be found on the website www.deltaplus.co.uk in the data of the product.  
Any reference to regulations in this document is meant to be made in reference to the UK law as far as the personal protective equipment is assessed to UKCA Conformity Assessment

## PART 3 EN16350 / EN1149-2 :

PERFORMANCE Vertical resistance (J93)	PALM (Ω)	BACK (Ω)	CUFF (Ω)
VE702PESD	6.38 x 10 <sup>5</sup>	3.87 x 10 <sup>4</sup>	5.32 x 10 <sup>4</sup>